

Вагонот серија Kgs-z е двоосовински плато вагон за превоз на контејнери и товари како што се лимови, челични профили, дрвена граѓа и слични товари за кои не е потребна заштита од атмосферски влијаниа. Товарниот простор обликуван со ниски страници овозможува и превоз на растресити товари и товари во помали парчиња. Дрвениот под погоден е за во него да може да се заковуваат различни средства кои служат за спречување или ограничување на поместувањето на товарот. На овој вагон можат да се употребуваат и вагонски прекривачи. Прифатните ушки вградени во страничните врати служат за прицврстување на товарот со врзување или за врзување на прекривачите.

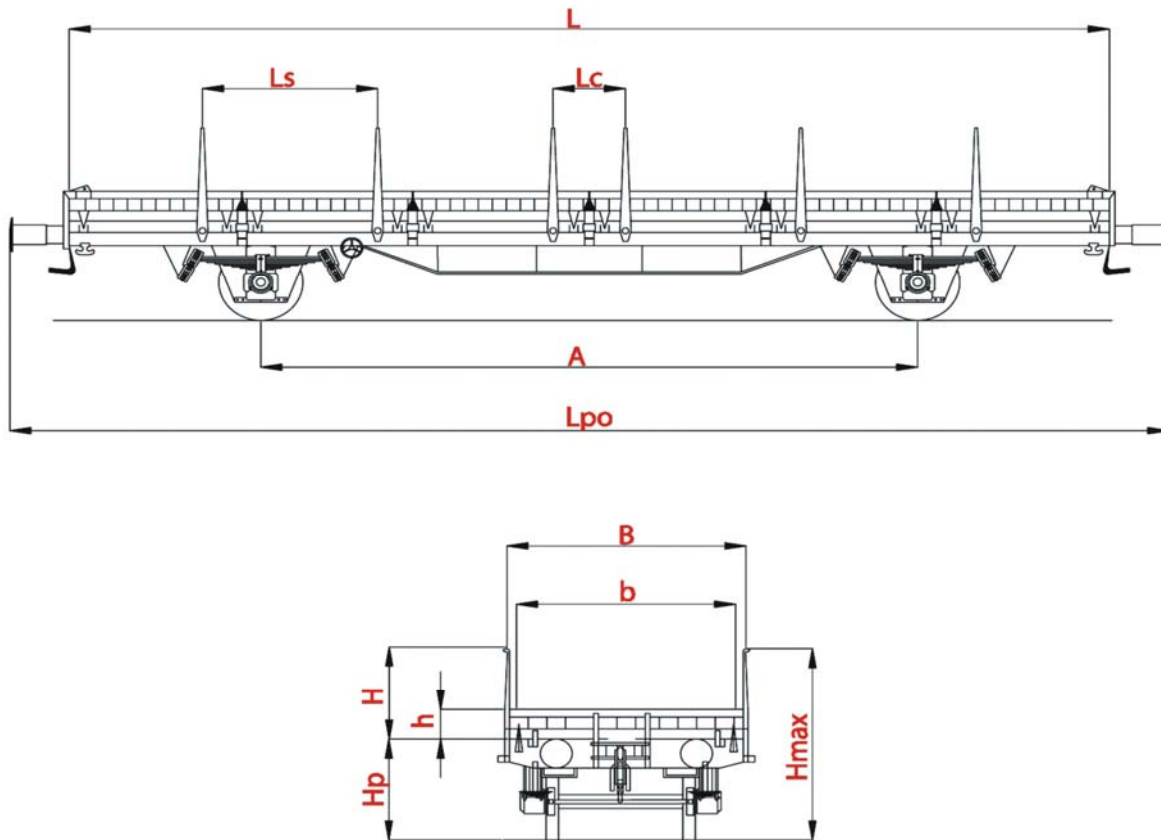

Најголема дозволена брзина		100 km/h		
Должина преку одбојници	L <sub>po</sub>	13860 mm		
Вкупна висина	H <sub>max</sub>	2540 mm <sup>1)</sup>	2500 mm <sup>2)</sup>	
Растојание помеѓу осовините	A	8000 mm <sup>3)</sup>	9000 mm <sup>3)</sup>	
Број на осовини		2		
Просечна сопствена маса		13,5 t		
Носивост на вагонот		26,5 t		
Утоварен просто, 4)	должина	L	12480 mm <sup>5)</sup>	
	ширина	b	2750 mm	
	површина		35 m <sup>2</sup>	
Висина на подот од ГИШ		H <sub>p</sub>	1200 mm <sup>1)</sup> 1240 mm <sup>2)</sup>	
Ниски преклопни страници	број	челни	2	
		бочни	2 x 6 парчиња	
	висина	h	400 mm	
Столбови	број	челни	нема	
		бочни	2 x 6 парчиња	
	висина	H	1300 mm	
	растојание	соседни	L <sub>s</sub>	2080 mm
		средни	L <sub>c</sub>	948 mm
		спротивни	B	2870 mm

Растер на граничните оптоварувања во тони 6)

	A	B	C
S	18,5	22,5	26,5

Растер на оптоварување во тони за поединечни товари на средина на вагонот 7)

	m	t	
a-a	2	16	18
b-b	3	17	18
c-c	6	20	24
d-d	9	26	26
e-e	12	26	13

Преодна платформа

-

Рачна кочница

-

Притврдна кочница

+

1) Меѓусебно зависни величини

2) Меѓусебно зависни величини

3) Не зависи од 1) и 2)

4) Во подот на вагонот вградени се клинови за прифат на контејнер

5) Поради заокружување на некои вагони е напишано 12,5м, а на некои 12,4м

6) Граничното оптоварување кои е напишано на поединечни вагони можат да бидат незначително поголемо или помало отколку што е напишано во прикажаниот растер што зависи од масата на вагонот,

7) Дозволеното оптоварување за поединечни товари кои е напишано на поединечни вагони можат да бидат незначително поголемо или помало отколку што е напишано во прикажаниот растер што зависи од масата на вагонот